

پارس سرویس آنیل

PARS SERVICE ANIL

دفترچه راهنما



پنکھ پایہ بلند ریموٹی ۷ پرہ

موارد مهم ایمنی:

- این وسیله برای استفاده توسط افراد با ناتوانی فیزیکی حسی یا عقلی کودکان و افراد ناآگاه نیست و باید با حضور سرپرست مسئول در قبال ایمنی آنها و با نظارت یا دادن دستور استفاده از وسیله باشد.
- کودکان باید سرپرستی و نظارت شوند تا اطمینان حاصل شود که با وسیله بازی نمی کنند.
- پنکه از دسترس اطفال دور نگه داشته شود.
- توجه داشته باشید پنکه از وسایل در معرض خطر مانند پرده، مبلمان و... حداقل یک متر فاصله داشته باشد.
- هنگام کارکرد پنکه از داخل نمودن انگشتان دست و یا هرگونه اشیاء جدا خودداری فرمائید.
- پس از استفاده از پنکه آنرا خاموش نموده و دو شاخه از پریز برق جدا شود.
- پنکه را در مجاورت حرارت زیاد قرار ندهید.
- در صورت بروز هرگونه مشکل به تعمیرگاههای مجاز مراجعه نموده و از دستکاری پنکه جدا خودداری نمائید.
- در صورت عدم استفاده از پنکه آنرا تمیز کرده و با پلاستیک روکش نموده و در محل مناسب قرار دهید.
- در هنگام حمل و نقل دقت نمائید در قسمت زیر موتور ضربه وارد نشود.
- از پنکه در آب و هوای مرطوب استفاده نگردد. نظیر حمام اتاق شستشوی لباس ها و ...
- برای تامین برق دستگاه از انشعابات (مانند سه راهی) که چند دستگاه به آن متصل است استفاده ننمائید.
- قطعات پنکه را در آب یا هر مایع دیگری غوطه ور نکنید. هنگامی که دست شما خیس می باشد از تماس به پریز برق و کار با پنکه اجتناب نمائید.

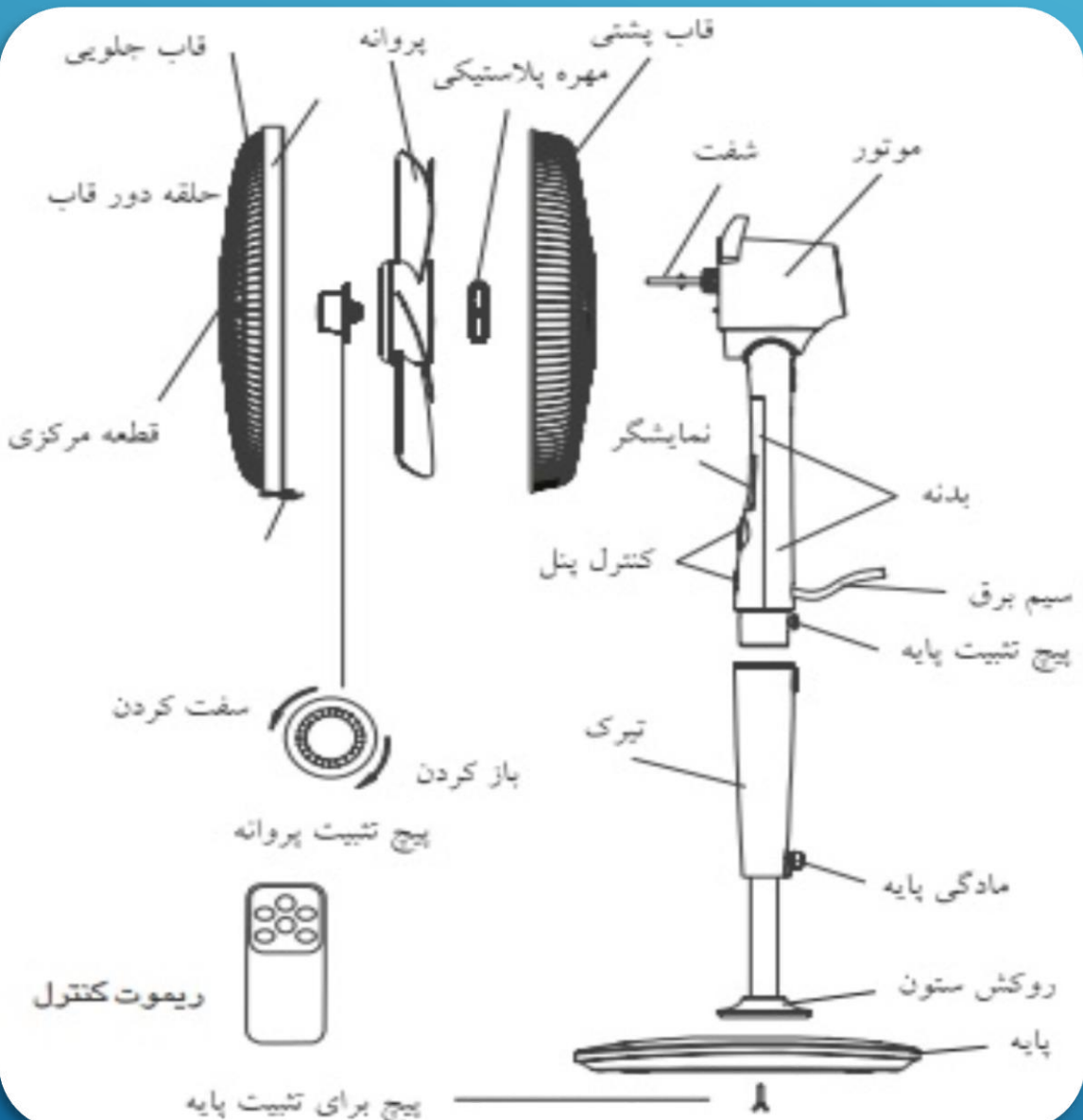

نصب قطعات پنکه

۱- قبل از هر کاری تمامی قطعات پنکه را از داخل بسته بندی خارج نمایید، سپس طبق دستور العمل و مطابق با تصویر، پنکه را آماده نمایید.

۲- ابتدا پیچ تنظیم ارتفاع پنکه را کمی شل نمایید سپس لوله داخلی را به سمت بالا هدایت کنید.



۳- لوله را بروی کفی قرارداده و به وسیله پیچ L در زیر کفی آنرا بسته و محکم نمایید.

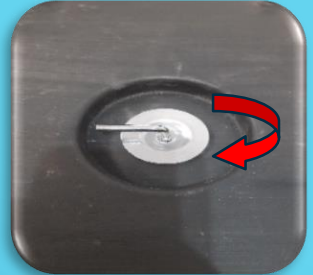

۴- پیچ محکم کننده پایه پندل را باز نمایید سپس مجموعه پندل و موتور را بروی پایه قرار داده و سپس پیچ را محکم نمایید.



۵- حفاظ عقب را بروی دو عدد پین تعبیه شده روی موتور قرار داده و مهره محافظ عقب را ببندید.



۶- پروانه را بروی محور قرار داده و دقت نمایید تا خار محور در شیار پروانه فیکس گردد.

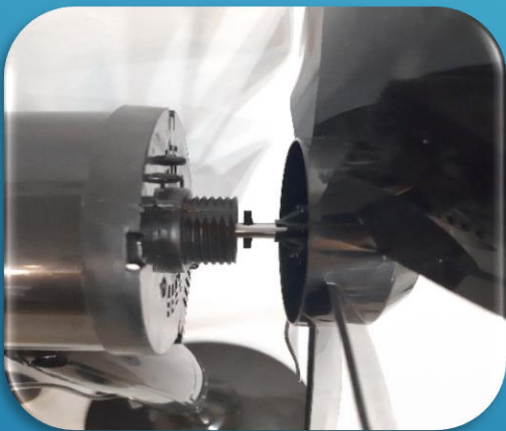

۷- مهره نگهدارنده پروانه را در جهت مخالف عقربه های ساعت چرخانده و محکم نمایید.

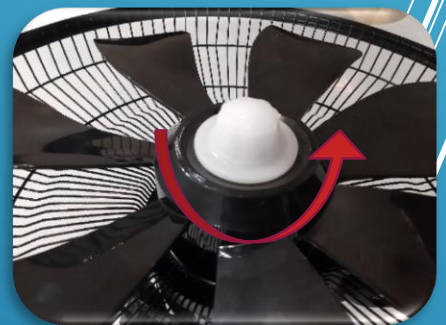

۸- پیچ حلقه قفل کننده محافظ ها را شل نموده و بروی محافظ عقب نصب نمایید. محافظ جلو را بروی محافظ عقب قرار داده و سپس با فشار دست محافظ ها را بهم متصل کرده و بوسیله حلقه قفل کننده آنها را محکم نمایید.



طریقه کار کرد پنکه از روی پتل

۱. با استفاده از این دکمه می‌توانید پنکه را خاموش/روشن نمائید و نیز سرعت پنکه را کم و زیاد نمائید.
۲. با استفاده از این دکمه می‌توانید مدت زمان عملکرد پنکه را تنظیم نمائید. پنکه پس از اتمام ساعت تنظیم شده بصورت اتوماتیک خاموش خواهد شد، به ازای هر بار فشردن این کلید به میزان 30 دقیقه به مدت زمان کارکرد پنکه اضافه خواهد شد و حداکثر مدت زمان تایمر 4:30 ساعت می‌باشد.
۳. جهت تنظیم حالت وزش باد می‌توانید از این دکمه استفاده نمائید.
۴. با فشردن این کلید حالت گردان فعال می‌گردد و جهت غیر فعال کردن آن مجدداً دکمه را فشار دهید.



طریقه کار کرد پنکه از روی ریموت کنترل

۱. با فشردن کلید OFF پنکه خاموش می‌گردد.
۲. با فشردن کلید SWING زاویه وزش تغییر می‌کند. (حالت گردان)
۳. با فشردن کلید TIMER می‌توانید مدت زمان عملکرد پنکه را تنظیم نمائید. پنکه پس از اتمام ساعت تنظیم شده بصورت اتوماتیک خاموش خواهد شد.
۴. با فشردن کلید WIND TYPE حالت وزش باد تغییر می‌یابد.
۵. با فشردن کلید ON/WIND SPEED پنکه روشن و سرعت آنرا انتخاب نمائید.

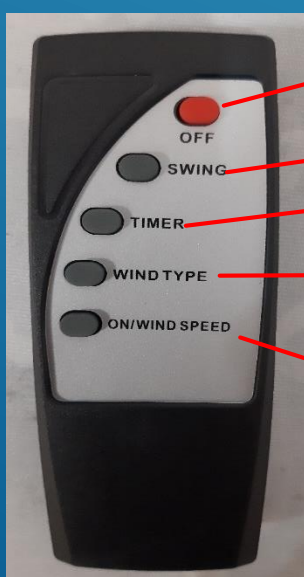

نگهداری و نظافت پنکه

- *قبل از تمیز کردن پنکه حتما آنرا از پریز برق جدا نمائید.
- *برای تمیز کردن پنکه فقط از یک پارچه نم دار و شوینده بسیار ضعیف استفاده نمائید
- *پنکه را پس از تمیز کردن کامل خشک نمائید و مطمئن شود آب روی آن باقی نماند.
- *ورودی و خروجی برق پنکه را همیشه با جارو برقی تمیز نمائید این کار برای بهینه سازی عملکرد پنکه برای مدت طولانی موثر است.

مشخصات فنی:

مدل: **ESF 140**

ولتاژ مصرفی: **240-220 VAC**

جریان: دور کند **A 0/6** دور متوسط **A0/8** دور تند **A1**

قدرت موتور: **45-50 W**

فرکانس: **50 HZ**

وزن خالص: **6 KG**

اندازه پنکه:

قطر سری پنکه: **40 CM**

ارتفاع قابل تنظیم: **110-130 CM**

سایز بسته بندی:

طول: **50 CM**

عرض: **18 CM**

ارتفاع: **45 CM**

سایر مشخصات:

قابلیت تنظیم ارتفاع: دارد

ریموت کنترل: دارد

تایمر: دارد

تعداد پره: ۷ پره

جنس بدنه، پره: **ABS** مرغوب

دارای شدت های باد کند، متوسط، تند و حالت خواب

دارای بازه تایمر از **30** دقیقه الی **4.30** ساعت

باز یافت

این دستگاه را نباید همانند زباله های معمولی خانگی دور انداخت. به منظور پیشگیری از آسیبهای فردی و زیست محیطی، کالا را به مراکز بازیافت مجاز و یا فروشگاه محل خرید تحویل نمائید.



از اعتمادتان متشکریم. موفقیت مان را مدیون وفا داری و حمایت مشتریانی چون شما هستیم. تلاش داریم تا در آینده تجربه خرید لذت بخش تری را برایتان فراهم نمائیم.

دفتر مرکزی تهران:

میدان آرژانتین-خیابان بخارست-کوچه ۱۸-پلاک ۱ تلفن: ۵ - ۰۲۱۸۸۷۰۸۰۶۱

آدرس کارخانه:

سمنان شهرک صنعتی شرق-بلوار کارفرمایان-خیابان صنعت ۳ تلفن: ۰۲۳۳۳۶۵۳۰۵۱